

Уважаемые Партнеры!

Представляем Вам расширение товарной группы – **Муфты электромагнитные компрессора кондиционера.**

Муфта электромагнитная компрессора кондиционера является частью компрессора кондиционера, это связующий элемент между приводным ремнем двигателя и механизмом компрессора.

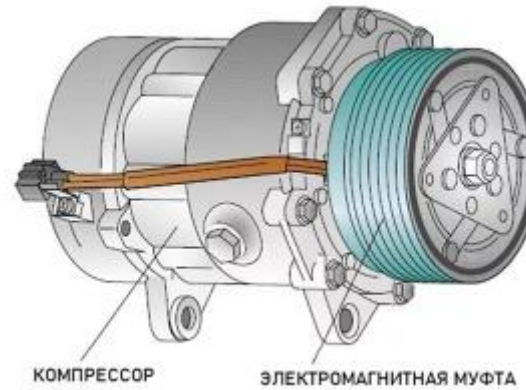

Устройство муфты

Электромагнитная муфта состоит из 3 частей:

- Прижимной диск
- Шкив с подшипником
- Электромагнитная катушка с коннектором



Принцип работы

При выключенном кондиционере муфта компрессора разомкнута и ремень крутит ручейковый шкив вхолостую, отдельно от прижимного диска, который соединен с валом компрессора. При включении кондиционера на катушку подается питание 12V, катушка создает магнитное поле и прижимает за счет магнитной энергии прижимной диск к шкиву. Шкив соединяется с прижимным диском (который соединен с валом компрессора) и механизм компрессора начинает работать, создавая давление в системе кондиционирования.

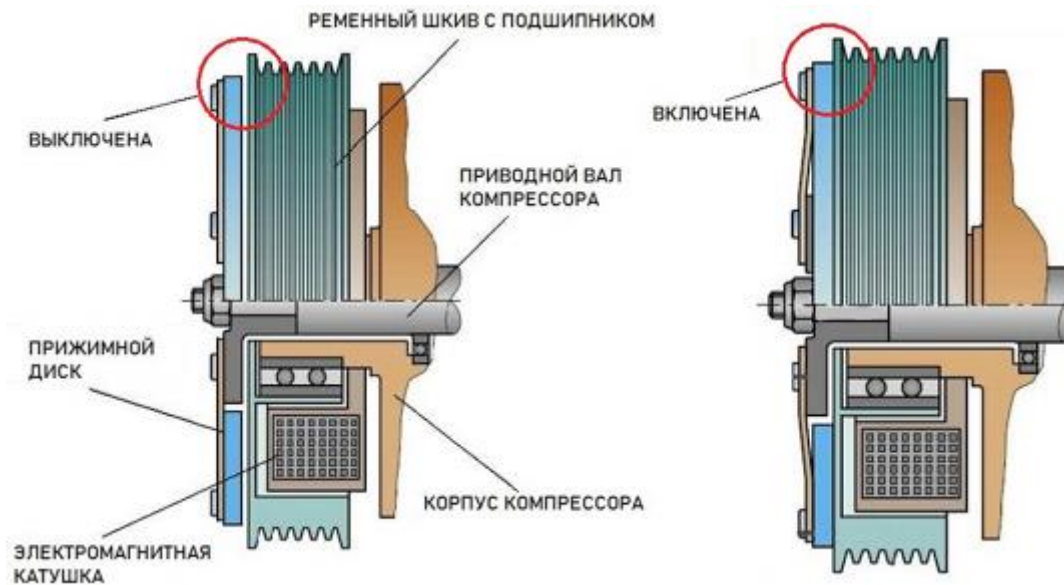

Причины выхода из строя и их признаки

- Выход из строя электромагнитной катушки

При неисправности прижимной диск не соединяется со шкивом.

- Износ фрикционной поверхности прижимного диска

Диск прижимается к шкиву, но буксует и не передает момент на вал компрессора.

- Износ ручейков шкива, износ фрикционных шкива, либо разрушение подшипника

Проскальзывание ремня на шкиве, шум и люфт подшипника, вплоть до его заклинивания.



Индивидуальные характеристики товарной группы

Товарная группа представлена в двух вариациях:

- Муфта электромагнитная компрессора кондиционера в сборе - **LMAC**
- Катушка электромагнитная компрессора кондиционера (отдельно) – **LMCC**



Муфта электромагнитная компрессора кондиционера для автомобилей Chevrolet Lacetti (04-)/Cruze (09-) 1.4i/1.6i

ОТЗЫВЫ

КОД LUZAR:	LMAC 0501		
ОЕМ НОМЕР:	96405815	96408442	96442920
	96484932	96450078	96442926
	96813341	730213	96966629
	96966630	96473633	96539394
	95909221	96813346	95966792
	96539388	95907417	96539392
	95953026		

ТИП ШКИВА:	6PK
ДИАМЕТР ШКИВА:	120
ОГРАНИЧЕНИЕ ПРОИЗВОДИТЕЛЯ:	Delphi
ИД № КОМПРЕССОРА:	V5
НАПРЯЖЕНИЕ, В:	12
СОВМЕСТИМОСТЬ С КОМПРЕССОРАМИ LUZAR:	-



Катушка электромагнитная компрессора кондиционера для автомобилей Chevrolet Lacetti (04-)/Cruze (09-)

ОТЗЫВЫ

КОД LUZAR:	LMCC 0501		
ОЕМ НОМЕР:	96405814	96442920	96484932
	96450078	96442926	96813341
	730213	96966629	96966630
	96473633	96539394	95909221
	96813346	95966792	96539388
	95907417	96539392	95953026

ОГРАНИЧЕНИЕ ПРОИЗВОДИТЕЛЯ:	Delphi
ИД № КОМПРЕССОРА:	V5
НАПРЯЖЕНИЕ, В:	12
СОВМЕСТИМОСТЬ С КОМПРЕССОРАМИ LUZAR:	-



Муфты и катушки зачастую не имеют своих уникальных OEM номеров и подбираются по OEM номеру компрессора кондиционера. Предназначены для оригинальных компрессоров кондиционера, несовместимы с компрессорами LUZAR.

2 новинки в ассортименте LUZAR уже готовы к отгрузке:

Муфта эл/магн. компрессора кондиц. для а/м Nissan Pathfinder (R51) (05-) 2.5D

ОЕМ: 92660-EB300;

фирменное наименование: **LMAC 1407**

для автомобилей: Nissan Pathfinder (R51) (05-) 2.5D

Технические характеристики:

Тип шкива: 7PK

Диаметр шкива: 135 мм.

Ограничение производителя: Valeo/Zexel

Ид.№ компрессора: DKS17D

Совместимость с компрессорами LUZAR: Несовместим

Напряжение, В: 12

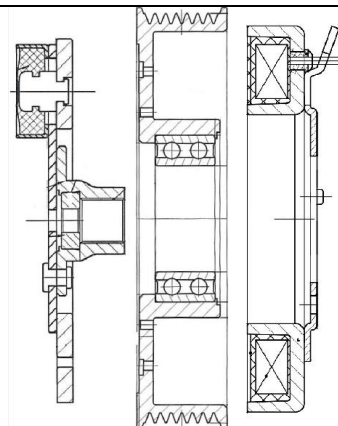

Катушка эл/магн. компрессора кондиц. для а/м Nissan Pathfinder (R51) (05-) 2.5D

ОЕМ: 92660-EB300;

фирменное наименование: **LMCC 1407**

для автомобилей: Nissan Pathfinder (R51) (05-) 2.5D

Технические характеристики:

Ограничение производителя: Valeo/Zexel

Ид.№ компрессора: DKS17D

Совместимость с компрессорами LUZAR: Несовместим

Напряжение, В: 12

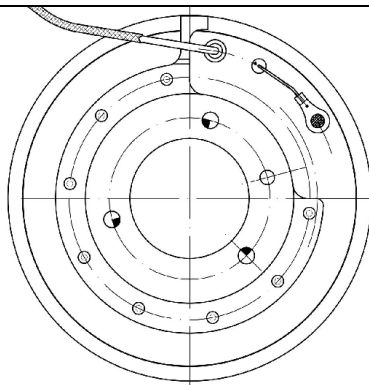

Прайс-лист на новые продукты LUZAR:

№	Наименование	Фирм. код (артикул)	Номер OEM	Мин. тара	Розн.
1	Муфта эл/магн. компр. кондиц. в сборе для а/м Nissan Pathfinder (R51) (05-) 2.5D (LMAC 1407)	LMAC 1407	92660-EB300;	10	9 180
2	Катушка эл/магн. компрессора кондиц. для а/м Nissan Pathfinder (R51) (05-) 2.5D (LMCC 1407)	LMCC 1407	92660-EB300;	10	4 080

С уважением,
отдел маркетинга LUZAR
7 октября 2024 г.